

HOT CHOCOLATE DISPENSER



Item: 274125
274149

You should read this user manual carefully before using the appliance.

Bevor Sie das Gerät in Betrieb nehmen, sollten Sie diese Gebrauchsanweisung aufmerksam lesen.

Alvorens de apparatuur in gebruik te nemen dient u deze gebruiksaanwijzing aandachtig te lezen.

Przed uruchomieniem urządzenia należy koniecznie dokładnie przeczytać niniejszą instrukcję obsługi.

Lisez attentivement ce mode d'emploi avant d'utiliser l'appareil .

Prima di utilizzare l'apparecchio in funzione leggere attentamente le istruzioni per l'uso.

Citiți cu atenție prezentul manual de utilizare înainte de folosirea aparatului.

Внимательно прочитайте руководство пользователя перед использованием прибора.

Πρέπει να διαβάσετε αυτές τις οδηγίες χρήσης προσεκτικά πριν χρησιμοποιήσετε τη συσκευή.

INDEX

1. ALGEMENE INFORMATIE	53
2. BESCHRIJVING APPARAAT	54
3. VEILIGHEID.....	56
4. VERPLAATSEN EN OPSLAG	57
5. INSTALLATIE	59
6. BEDIENING.....	61
7. REINIGEN EN ONDERHOUD	63
8. VERWIJDERING	74
9. PROBLEMEN OPLOSSEN	75
10. EENVOUDIG BEDRADINGSDIAGRAM	76

Geachte klant,

Hartelijk dank voor de aankoop van dit Hendi apparaat. Leest u deze gebruiksaanwijzing zorgvuldig voordat u het apparaat aansluit, dit om schade door verkeerd gebruik te voorkomen. Lees vooral de veiligheidsvoorschriften aandachtig door.

1. ALGEMENE INFORMATIE

1.1. Fabrikant

U kunt de details van de fabrikant vinden op het identificatieplaatje, het plaatje is afgebeeld op de eerste en/of laatste pagina van de handleiding.

1.2. Bevoegde personen

Er mogen twee soorten personen voor verschillende doeleinden toegang krijgen tot het apparaat.

Gebruiker

Een persoon met adequate technische training om de producten te bereiden die het apparaat gebruikt om warme chocolademelk af te geven, met inachtneming van de hygiënenormen.

Na het lezen van de handleiding is de gebruiker in staat om:

- het normale laad- of vervangingsproces voor de producten uit te voeren;
- het eindproduct naar behoren af te nemen,
- het apparaat te reinigen en desinfecteren.

Gespecialiseerd technicus

Een persoon die de handleiding heeft doorgelezen en specifieke training heeft ontvangen over de installatie, het gebruik en het onderhoud van het apparaat:

- hij moet in het geval van ernstige fouten in staat zijn reparaties uit te voeren en goed op de hoogte zijn van de informatie in deze handleiding en informatie op het gebied van veiligheid;
- hij moet de inhoud van de handleiding begrijpen en de verschillende tekeningen en diagrammen in de handleiding juist interpreteren,
- hij moet bekend zijn met de belangrijkste sanitaire en technologische normen, normen voor ongevalpreventie en veiligheidsnormen;
- hij moet specifieke ervaring hebben met het onderhouden van chocolademelkapparaten;
- hij moet weten hoe zich te gedragen in geval van nood, waar individuele veiligheidsapparatuur gevonden kan worden en hoe deze veiligheidsapparatuur moet worden gebruikt.

Personen die niet aan de bovenstaande eisen voldoen mogen het apparaat niet gebruiken.

1.3. Indeling van de handleiding

De koper moet de informatie in deze handleiding zorgvuldig doorlezen.

1.3.1. Doel en inhoud

Het doel van deze handleiding is om de koper te voorzien van alle informatie die nodig is om het apparaat te installeren, onderhouden en gebruiken. Er zijn twee versies van de chocolademelk-automaat: 5 liter {1,32 gallons}.

De instructies in de handleiding moeten door zowel gebruikers als technici worden doorgelezen voor-

dat het apparaat op enige wijze wordt gebruikt.

Mocht u twijfels hebben over de juiste interpretatie van deze instructies, neem dan contact op met de fabrikant en vraag om de benodigde uitleg.

U mag het apparaat niet gebruiken tot u de handleiding zorgvuldig heeft doorgelezen en de inhoud van de handleiding volledig begrijpt.



1.3.2. Wie moet de handleiding lezen

Deze handleiding is gericht op gebruikers en gespecialiseerde technici.

Gebruikers moeten niet proberen om handelingen uit te voeren die alleen mogen worden uitgevoerd door technici.

De fabrikant is niet aansprakelijk voor schade of

verwondingen die zijn ontstaan als gevolg van het niet naleven van deze regel.

De handleiding is een integraal onderdeel van het gekochte product en moet daarom worden overgedragen aan eventuele latere eigenaars.

1.3.3. Hoe de handleiding te bewaren

Deze handleiding moet in de directe omgeving van het apparaat worden bewaard.

Deze voorzorgsmaatregelen moeten in acht worden genomen om te garanderen dat de handleiding ook na verloop van tijd intact en leesbaar blijft:

- voorkom schade aan de inhoud van de handleiding door de handleiding voorzichtig te gebruiken;
- er mogen om welke reden dan ook geen delen van de handleiding worden verwijderd, weggescheurd

of herschreven;

- bewaar de handleiding, ter bescherming van de kwaliteit van de afdruk en de leesbaarheid van alle onderdelen, op een plaats die bescherming biedt tegen vocht en warmte.

Als de handleiding is beschadigd of verloren, dan moet er onmiddellijk een nieuwe een worden aangevraagd bij de fabrikant of bij de erkend distributeur in het land van de gebruiker.

2. BESCHRIJVING APPARAAT

2.1. Gebruik van het apparaat

Het apparaat dat u heeft gekocht is voor professioneel gebruik en is bedoeld voor het maken van warme chocolademelk.

2.2. Belangrijkste onderdelen

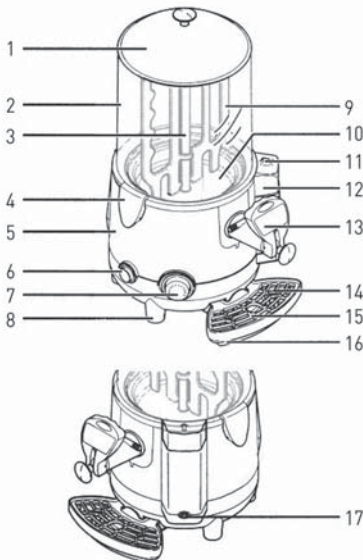

De belangrijkste onderdelen waaruit het apparaat bestaat zijn:

1. Deksel van de kom
2. Kom 5 liter
3. Mengvijzel
4. Klemmen van de kom
5. Behuizing apparaat
6. Hoofdschakelaar
7. Thermostaat voor instellen chocoladetemperatuur (°C - °F)
8. Onderkant behuizing
9. Mixer
10. Pan
11. Deksel voor lade van waterniveau-indicator van ketel
12. Lade van waterniveau-indicator ketel
13. Afgiftekanaal product (kraan)
14. Lekbak voor indicator maximaal niveau
15. Rooster lekbak
16. Lekbak
17. Aftapdop ketel

Fig. 1

2.3. Technische gegevens

De technische gegevens staan in de tabel hieronder.

Model	HENDI 274125
Afmetingen apparaat	P: 410 mm x L: 280 mm x A: 460 mm
Gewicht (met lege kom)	6,9 Kg
Maximaal elektrisch vermogen (W)	1006 W
Voedingsspanning (V)	230 V, 1 N, 50 Hz
Omgevingstemperatuur wanneer in gebruik	Min. 10°C, Max. 32°C
Aantal kommen	1
Capaciteit kom	5 Liter
Geluidniveau	<< 70 dBA
Klasse	N

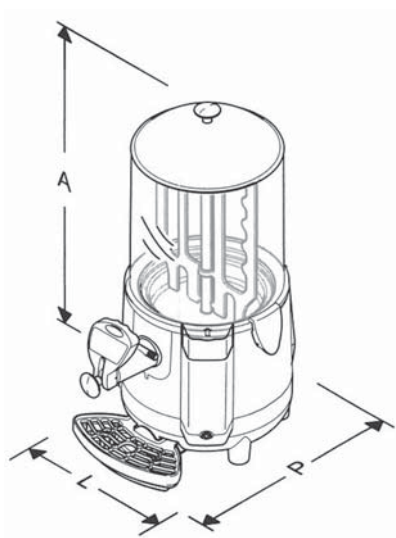

Fig. 2

Opmerking: De fabrikant behoudt zich het recht voor om veranderingen aan het apparaat te maken zonder voorafgaande kennisgeving.

Belangrijk: Alle veranderingen en/of toevoegingen van accessoires moeten expliciet worden goedgekeurd en uitgevoerd door de fabrikant.

NL



3. VEILIGHEID

3.1. Algemene veiligheidsvoorschriften

Lees de gehele handleiding zorgvuldig door

De aansluiting op het lichtnet moet voldoen aan de geldende veiligheidsnormen in het land van de gebruiker.

Het apparaat moet worden aangesloten op een stopcontact dat:

- compatibel is met de stekker van het apparaat,
- wat betreft afmetingen overeenkomt met de gegevens op het typeplaatje op de zijkant van het apparaat;
- correct is geaard,
- is aangesloten op een systeem met een differentieelschakelaar en zekering,
- is aangesloten op een systeem dat is gecertificeerd volgens de geldende normen en voorschriften in het land van gebruik.

Het netsnoer mag niet:

- in contact komen met vloeistoffen: gevaar van elektrische schokken en/of brand;
- worden geplet en/of in contact komen met scherpe oppervlakken;
- worden gebruikt om het apparaat te verplaatsen
- worden gebruikt indien het tekenen van schade vertoont;
- met natte handen worden gebruikt of gebruikt als het ingedeukt is;
- worden opgerold wanneer het apparaat in gebruik is;
- op enige manier worden aangepast of gewijzigd.

Niet doen:

- Installeer het apparaat niet anders dan beschreven in hoofdstuk 5.
- Installeer het apparaat niet op een plaats waar het mogelijk wordt blootgesteld aan waterdruppels of -stralen;
- Gebruik het apparaat niet in de buurt van brandbare en/of explosieve stoffen.
- Laat plastic zakken, polystyreen, spijkers, etc. niet binnen bereik van kinderen, omdat dit potentiële bronnen van gevaar zijn.
- Laat kinderen niet met het apparaat spelen of in de buurt van het apparaat verblijven.
- Gebruik geen reserveonderdelen die niet worden aanbevolen door de fabrikant.
- Maak geen technische veranderingen aan het apparaat.

- Dompel het apparaat niet onder in vloeistof.
- Spuit geen water op het apparaat om het te wassen.
- Gebruik het apparaat niet anders dan aangegeven in deze handleiding.
- Gebruik het apparaat niet wanneer u mentaal of fysiek problemen heeft; onder invloed bent van drugs, alcohol, etc.
- Installeer het apparaat niet bovenop andere apparatuur.
- Gebruik het apparaat niet in een explosieve, agressieve atmosfeer of in omgevingen waar hoge concentraties stof of olieachtige substanties in de lucht zweven.
- Gebruik het apparaat niet op plaatsen waar er brandgevaar is.
- Gebruik het apparaat niet om vloeistoffen te bereiden die niet compatibel zijn met de specificaties van het apparaat.
- Reinig en onderhoud het apparaat niet wanneer de hoofdschakelaar in de stand AAN staat en de stekker is aangesloten op het stopcontact.

Het apparaat is niet bedoeld voor gebruik door personen (inclusief kinderen) met verminderde fysieke, zintuiglijke of geestelijke vermogens, of gebrek aan ervaring en kennis, tenzij ze onder toezicht staan of instructies over het gebruik van het apparaat hebben ontvangen van een persoon die verantwoordelijk is voor hun veiligheid.

- Houd toezicht op kinderen om ervoor te zorgen dat ze niet met het apparaat spelen.
- Zorg er voordat u het apparaat schoonmaakt voor dat de stekker van het apparaat uit het stopcontact is gehaald; wacht tot het apparaat voldoende is afgekoeld.
- Reinig het apparaat niet met benzine en/of oplosmiddelen.
- Reparaties mogen alleen worden uitgevoerd door een onderhoudscentrum dat toestemming heeft verkregen van de fabrikant en/of gespecialiseerd onderhoudspersoneel.
- Gebruik het apparaat niet in de buurt van verwarmingsapparatuur (kachels of radiatoren).
- In geval van brand, maak gebruik van koolstofdioxide (CO₂) brandblussers. Gebruik geen water- of poederblussers

- In het geval van oneigenlijk gebruik vervallen alle garantierechten en de fabrikant accepteert geen aansprakelijkheid voor letsel of schade aan personen en/of eigendommen.
- alle handelingen op het apparaat die in strijd zijn met de aanwijzingen die in de handleiding worden gegeven;

Onder oneigenlijk gebruik wordt onder andere verstaan:

- elk gebruik anders dan het beoogde gebruik en/of met methoden anders dan beschreven in de handleiding;
- gebruik van het apparaat nadat er gerommeld is met de onderdelen van het apparaat en/of de beveiligingen zijn gewijzigd,
- gebruik van het apparaat nadat het is gerepareerd met onderdelen die niet zijn goedgekeurd door de fabrikant;
- installatie van het apparaat buitenshuis.

3.2. Stopfuncties

Het apparaat kan worden uitgeschakeld door de aan/uit-schakelaar in de stand uit te zetten.

3.3. Plaatjes

Geen van de plaatjes of labels op het apparaat mogen worden verwijderd, bedekt of beschadigd. Dit geldt in het bijzonder voor de plaatjes en labels die betrekking hebben op de veiligheid.

In het geval van schade aan een van de typeplaatjes op het apparaat, neem contact op met de fabrikant voor een vervangend plaatje.

3.4. Noodsituaties

Waarschuwing: druk in noodgevallen hard op de hoofdschakelaar om de schakelaar in de stand UIT te zetten en het apparaat uit te schakelen.

In het geval van brand is het noodzakelijk het gebied rond het apparaat te ontruimen, zodat

opgeleid personeel, met de juiste beschermingsmiddelen kan ingrijpen. Maak altijd gebruik van goedgekeurde brandblussers en gebruik nooit water of substanties van onzekere aard.

NL

4. VERPLAATSEN EN OPSLAG

Alle handelingen die worden beschreven in hoofdstuk 4 mogen alleen worden uitgevoerd door technici die ook gespecialiseerd zijn in het optillen en verplaatsen van verpakte of onverpakte apparaten. Ze moeten alle handelingssequenties

organiseren en geschikte apparatuur gebruiken, op basis van de kenmerken en het gewicht van het voorwerp dat wordt verplaatst en in strikte naleving van de geldende voorschriften die van kracht zijn.

4.1. Verpakking

Het apparaat wordt geleverd in een kartonnen doos en is bij levering klaar voor gebruik. De kartonnen doos bestaat uit een basis en deksel, die aan elkaar zijn vastgezet met twee nylon banden.

AFMETINGEN EN GEWICHT VAN DE VERPAKKINGSDOOS

model	Breedte (L)	Diepte (P)	Hoogte (H)	Gewicht
HENDI 274125	375 mm	375 mm	510 mm	8,8 kg



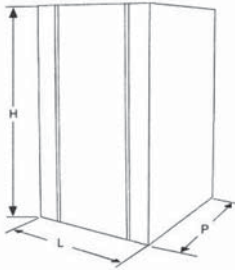

Fig. 3

Opmerking: de afmetingen en het gewicht van de verpakking zijn bij benadering.

4.2. Transport en verplaatsen

Zorg ervoor dat niemand wordt gestationeerd binnen bereik van de hef- en verplaatshandelingen. Onder moeilijke omstandigheden moet gespecialiseerd personeel worden aangesteld om de verplaatsing van het apparaat te overzien.

Handmatig verplaatsen van het apparaat vereist minimaal één persoon.

Til de doos voorzichtig op en verplaat de doos, vermijd routes met obstakels. Denk aan de totale afmetingen en onderdelen die uitsteken.

Waarschuwing: maak geen aanvullende insnijdingen in de verpakkingsdoos.

De GARANTIE dekt geen schade die is ontstaan tijdens het transport en het verplaatsen van het apparaat.

De koper draagt de kosten voor de reparatie of vervanging van beschadigde onderdelen. Als het apparaat al klaar is voor gebruik mag het alleen worden verplaatst nadat:

- de kom is geleegd en er niets meer in de kom zit (zie paragraaf 7.2);
- de ketel is geleegd en er geen water meer in de ketel zit (zie paragraaf 7.12).

Waarschuwing! het apparaat mag alleen worden verplaatst wanneer het voldoende is afgekoeld.

NL

4.3. Opslag



Fig. 4

Voordat het apparaat wordt opgeslagen en wanneer het apparaat weer wordt opgestart na een opslagperiode moet het grondig worden gereinigd en gedesinfecteerd.

Voordat de machine in opslag wordt geplaatst moet de ketel worden geleegd.

Waarschuwing: stapel bij het opbergen van de apparaten niet meer dan 5 apparaten op elkaar.

Als het apparaat voor lange tijd niet wordt gebruikt, moeten de volgende voorzorgsmaatregelen worden genomen met betrekking tot de plaats en de opslagduur:

- berg het apparaat op in een afgesloten ruimte;
- bescherm het apparaat tegen schokken en spanningen;
- bescherm het apparaat tegen vocht en grote temperatuurschommelingen;
- voorkom dat het apparaat in contact komt met bijtende stoffen



5. INSTALLATIE

Alle handelingen die worden beschreven in hoofdstuk 5 mogen uitsluitend worden uitgevoerd door gespecialiseerde technici, die alle handelingssequenties moeten organiseren en geschikte apparatuur moeten gebruiken, in strikte overeenstemming met de voorschriften die van kracht zijn.

Het apparaat moet binnenshuis worden geïnstalleerd, in een goed verlichte en goed geventileerde kamer met een stevige vloer (helling minder dan 2°); tijdens de installatie moet het apparaat ver buiten het bereik van kinderen en onbevoegden worden geplaatst.

Het apparaat moet altijd worden beheerd en moet daarom worden geïnstalleerd op een plaats waar het in de gaten kan worden gehouden door getraind personeel.

Waarschuwing: het is verboden het apparaat te installeren op een plaats waar het kan worden bereikt, aangeraakt en/of gebruikt door personen anders dan de personen beschreven in paragraaf "1.2-Bevoegde personen".

Het apparaat mag alleen worden gebruikt op plaatsen met een omgevingstemperatuur tussen 10°C (50°F) en 32°C (89,6°F).

5.1. Meegeleverde accessoires

Pijpenrager: voor correcte reiniging van het afgiftekanaal voor warme chocolademelk.

5.2. Installatie-Positionering

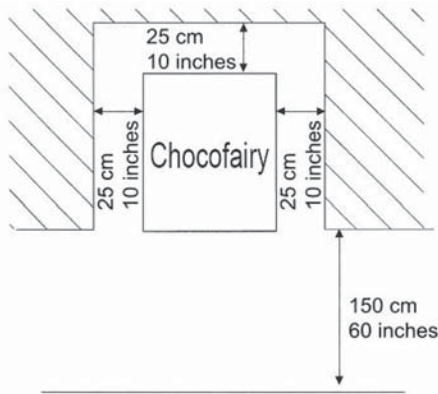

Fig. 5

U moet de volgende zaken controleren:

- de plaats is naar behoren geprepareerd voor de installatie van het apparaat;

De ruimte is goed verlicht, gelucht, schoon en hygiënisch en het stopcontact kan eenvoudig worden bereikt;

- het oppervlak waarop het apparaat wordt geïnstalleerd is stevig en vlak;
- dat het apparaat minimaal 20 cm (7,8 inches) van de rand van het gebruikte blad wordt geplaatst.

- Er moet voldoende ruimte worden vrijgelaten rond het apparaat om ervoor te zorgen dat het personeel zonder beperkingen kan werken en zodat het werkgebied in geval van nood onmiddellijk kan worden verlaten.

Fig. 5 toont de minimale afstanden voor installatie. Opmerking: Laat 25 cm (10 inch) ruimte vrij boven het apparaat.

Fig. 5 toont de afstanden die zijn benodigd voor toegang:

- de bedieningselementen bevinden zich aan de linkerkant,
- de onderdelen van het apparaat zodat deze kunnen worden onderhouden in geval van storing.

Belangrijke opmerking: bij het optillen van het apparaat mogen de afgifte-eenheid (kraan), afvoerpijp, lade van waterniveau-indicator, klemmen op de kom of de kom zelf niet worden gebruikt; pak het apparaat vast bij de onderkant van de behuizing. Eventuele schade aan het apparaat die voortvloeit uit het niet-opvolgen van deze regels wordt niet gedekt door de garantie.



Na het positioneren van de verpakkingendoos in de omgeving van de installatie, gaat u als volgt te werk:

- open de voorkant van de verpakkingendoos;
- til het apparaat op en haal het uit de verpakking;
- positioneer het apparaat op de geprepareerde plaats.

Voordat het apparaat voor het eerst wordt gebruikt, moeten de onderdelen grondig worden gereinigd; voor nadere informatie, zie de betreffende paragraaf in deze handleiding.

5.3. Verwijderen van verpakkingsmaterialen

Zorg er na het openen van de doos voor dat het verpakkingsmateriaal wordt gescheiden op basis van het type en verwijder de materialen in overeenstemming met de geldende voorschriften in het land

waar u zich bevindt.

We raden aan de doos te bewaren voor toekomstig transport.

5.4. Elektrische aansluiting

Deze taak mag alleen worden uitgevoerd door gespecialiseerd technisch personeel.

Controleer voordat u de stekker in het stopcontact steekt of:

- de netspanning die wordt gebruikt overeenkomt met de waarde die is aangegeven op het typeplaatje van de fabrikant;
- de hoofdschakelaar in de stand UIT staat.

Als het apparaat voor de eerste keer wordt aangesloten op het lichtnet, dan moet deze handeling worden uitgevoerd door een gespecialiseerd technicus, terwijl de klant de keren daarna verantwoordelijk is om het apparaat in te schakelen.

Het apparaat moet worden aangesloten op het lichtnet met behulp van de stekker op het netsnoer. Zorg ervoor dat aan de volgende regels wordt voldaan:

- de technische voorschriften en normen die van kracht zijn op het moment van installatie;
- de gegevens die worden getoond op het typeplaatje op de zijkant van het apparaat.

Waarschuwing: het stopcontact moet zich op een plaats bevinden die eenvoudig bereikbaar is voor de gebruiker, zodat er geen inspanning is vereist om het apparaat, indien nodig, los te koppelen van het lichtnet.

Als het netsnoer is beschadigd, dan moet het worden vervangen door de fabrikant of een gespecialiseerd technicus.

Het is verboden om:

- verlengsnoeren te gebruiken;
- de originele stekker te vervangen;
- adapters te gebruiken.

6. BEDIENING

Voordat het apparaat voor het eerst mag worden ingeschakeld, moet een gespecialiseerd technicus controleren of het naar behoren werkt.

6.1. Opstarten

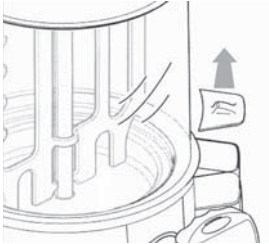

Fig. 6

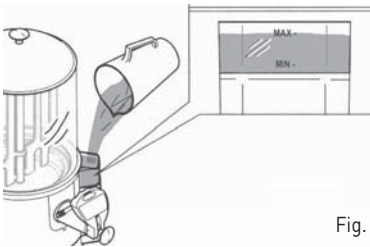

Fig. 7

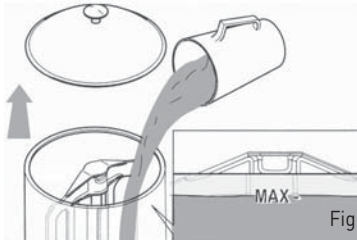

Fig. 8

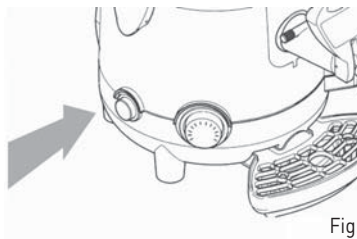

Fig. 9

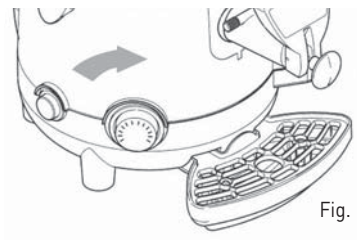

Fig. 10

Start het apparaat op door de volgende stappen te volgen:

- Zorg ervoor dat de schakelaar in de stand uit staat;
- Haal het deksel van het apparaat af
- vul de ketel met water met behulp van de lade van de waterniveau-indicator tot het maximale niveau is bereikt, dat is gemarkeerd op de lade zelf met -MAX-

Waarschuwing: vul de ketel door er langzaam water in te gieten en controleer een paar seconden om er zeker van te zijn dat het waterniveau het -MAX- niveau heeft bereikt en dat het stabiel is.

Als u de lege ketel voor het eerst vult, dan heeft u ongeveer 3,25 liter (0,86 gallon) water nodig om de tank volledig te vullen

- Verwijder het deksel en giet de drank aan de hand van de instructies van de fabrikant in de kom.
- Overschrijd nooit het maximale niveau, dat op de lade zelf is aangegeven met -MAX-.
- Plaats het deksel terug op zijn plaats nadat u het product in de kom heeft gegoten.
- Zorg ervoor dat de stekker in het stopcontact is gestoken.
- Druk op de hoofdschakelaar om het apparaat te starten; het product in de kom wordt gemengd:
LED opgelicht: **APPARAAT AAN**
LED uit: **APPARAAT UIT.**
- Zet de thermostaat op de gewenste temperatuur om het product in de kom op te warmen.



- de apparaten met LCD bieden de mogelijkheden om visueel te controleren wanneer het product de gewenste temperatuur heeft bereikt in de kom.

Waarschuwing: tijdens het hervullen van de kom en/of boiler schakel het apparaat uit met behulp van de hoofdschakelaar (LED uit).

Er is een temperatuursensor voor het geval het verwarmingselement oververhit raakt tijdens het koken van het water. De temperatuursensor schakelt het apparaat uit. U moet daarna op de reset-knop drukken om het apparaat opnieuw te starten (Kijk in 7.14)

6.2. De afgifte van het product

Waarschuwing: De producten die worden afgegeven uit het apparaat hebben een zeer hoge temperatuur, verbrandingsgevaar.

Voor de afgifte van warme chocolademelk gaat u als volgt te werk,

Het is raadzaam om de staaf in de stand voor maximale afgifte te houden om ervoor te zorgen dat het product op de gewenste snelheid stroomt.

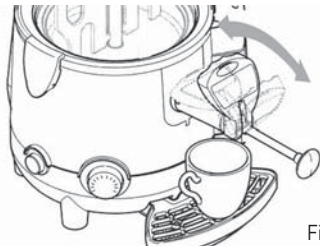

Fig. 11

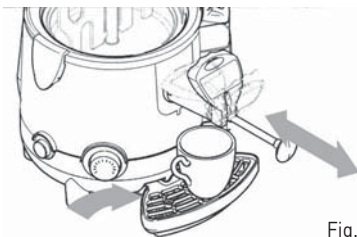

Fig. 12

- plaats een kop onder de kraan:
- Gebruik de hendel op de kraan (het product wordt afgegeven als er op de hendel wordt gedrukt of aan de hendel wordt getrokken) tot de gewenste hoeveelheid product in de kop is gegoten:
- Laat de hendel van de kraan geleidelijk los zodat deze terugkeert naar de oorspronkelijke stand (kraan uit).
- Als het product erg dik is, dan is het raadzaam om de staaf zo ver mogelijk naar buiten te trekken; eventuele verstoppingen in de afgiftelijn kunnen worden verwijderd door de staaf heen en weer te schuiven terwijl u de machine op zijn plaats houdt, zoals getoond in fig.12

Waarschuwing: raak de kom of het deksel nooit aan terwijl het apparaat in werking is, omdat deze erg heet worden, Gebruik altijd de knop bij het verplaatsen van het deksel van de kom.

7. REINIGEN EN ONDERHOUD

U mag het apparaat alleen reinigen en onderhouden wanneer de hoofschakelaar in de stand UIT staat en de stekker van het apparaat uit het stopcontact is getrokken.

Waarschuwing: zorg ervoor dat de mengstaaf altijd aanwezig is als de kom is gevuld met een product (drank of reinigingsproduct).

Waarschuwing: wacht voordat u begint met reinigen tot het apparaat voldoende is afgekoeld.

Waarschuwing: het gebruik van schurende en/of metalen sponzen om het apparaat of de onderdelen van het apparaat te reinigen is volstrekt verboden; gebruik alleen een vochtige doek en/of niet-schurende sponzen om het apparaat te reinigen.

Waarschuwing: gebruik alleen de reinigingsborstel die is meegeleverd om het kanaal tussen de ketel en de kraan te reinigen (zie paragraaf 7.5, figuur 25); gebruik deze borstel nooit om andere onderdelen te reinigen.

Zorg dat u persoonlijke beschermingsmiddelen (handschoenen, bril, etc.) draagt voordat u reinigings- of onderhoudshandelingen uitvoert op het apparaat. Maak altijd in ieder geval gebruik van de beschermingsmiddelen die worden aanbevolen door de van kracht zijnde veiligheidsnormen in het land waar het apparaat wordt gebruikt.

Tijdens het uitvoeren van reinigings- en onderhoudshandelingen **dient u altijd deze instructies te volgen:**

- draag beschermende, ongevalbestendige handschoenen;
- gebruik geen oplosmiddelen of brandbare materialen;
- gebruik geen schurende en/of metalen sponzen

om het apparaat en de onderdelen van het apparaat te reinigen;

- was de onderdelen van het apparaat niet in een vaatwasser;
- droog de onderdelen van het apparaat niet in een conventionele- en/of magnetronoven,
- dompel het apparaat niet onder in water;
- stel het apparaat niet bloot aan waterdruppels of -stralen;
- reinig alleen met warm water en een reinigingsproduct gemaakt van natriumhypochloriet verdund in water voor een actieve chlorideconcentratie.
- zorg er na het voltooiën van de handelingen voor dat alle beschermkappen en beveiligingen die zijn verwijderd of geopend weer terug op hun plaats zijn gezet en goed zijn vastgezet.

Reiniging en desinfecteren zijn handelingen die op regelmatige basis en met de grootst mogelijke zorg moeten worden uitgevoerd om te garanderen dat de kwaliteit van de drank uit het apparaat in orde is en voldoet aan de verplichte hygiënenormen.

Elke kom moet voor een productverandering ten minste elke 2 dagen worden en in elk geval in overeenstemming met de geldende hygiënenormen in het land van de gebruiker. Deze handelingen moeten vaker worden uitgevoerd indien vereist door de kenmerken van het product dat wordt gebruikt; voor meer informatie, neem contact op met de leverancier van het product.

De metalen, kunststoffen en rubberen materialen die zijn gebruikt om deze onderdelen te maken, in combinatie met de specifieke vormen maken het reinigen eenvoudiger maar voorkomen niet dat er bacteriën en schimmels vormen in het geval het apparaat onvoldoende wordt gereinigd.



7.1. Reinigings- en desinfectieprocedures

Tijdens het uitvoeren van reinigings- en desinfectieprocedures dient u altijd de onderstaande instructies te volgen:

- **leeg het product uit de kom,** (zie paragraaf 7.2);
- **Verwijder de kom van het apparaat,** (zie paragraaf 7.3);
- **Verwijder de kraan van het apparaat,** (zie paragraaf 7.4);
- **Reinig de pan,** (zie paragraaf 7.5);
- **Demonteer de kraan die u eerder van het apparaat heeft verwijderd,** (zie paragraaf 7.6);
- **Was en desinfecteer de onderdelen van het apparaat,** (zie paragraaf 7.7);
- **Plaats de kom terug op het apparaat,** (zie paragraaf 7.8.1);
- **Gebruik een vochtige doek en/of niet-schurende spons gedrenkt in desinfectiemiddel om het kraankoppelstuk te reinigen;**
- **monteer de kraan opnieuw,** (zie paragraaf 7.8.2);
- **bevestig de kraan op het apparaat,** (zie paragraaf 7.8.3);
- **Voer de desinfectieprocedure uit voor de binnenkant van het apparaat,** (zie paragraaf 7.9);
- **Reinig de lekbak,** (zie paragraaf 7.10)
- **Reinig de kom met behulp van een vochtige doek en/of een niet-schurende spons,** (zie paragraaf 7.11).
- **Leeg de ketel,** (zie paragraaf 7.12);
- **Reinig en ontkalk de ketel,** (zie paragraaf 7.13);

7.2. De kom reinigen



Fig. 13

U moet de kom, voordat u deze reinigt, eerst legen.

Laat, als het apparaat nog is ingeschakeld, het product dat in de kom staat weglopen met behulp van de hendel op de kraan.

Vul de kom met water en stel de thermostaat in op 50°C (122°F). Laat het apparaat minimaal 15-20 minuten werken, deze periode verlengen kan ervoor zorgen dat productresten die vastzitten op de wanden van de kom loslaten.

Leeg de gehele inhoud van de kom met behulp van de hendel op de kraan.

Waarschuwing: het product dat uit het apparaat komt heeft een erg hoge temperatuur, verbrandingsgevaar.

7.3. De kom verwijderen

Waarschuwing: zorg er voordat u de kom verwij- dert voor dat de hoofdschakelaar in de stand uit staat, dat de stekker van het apparaat uit het stop- contact is gehaald en dat het apparaat voldoende is afgekoeld.

Het is verboden om de kom te verwijderen als er nog product of andere vloeistoffen in de kom zitten.

Het is van fundamenteel belang de kom en de onderdelen van de kom te verwijderen als u het apparaat correct wilt schoonmaken en desinfecteren.

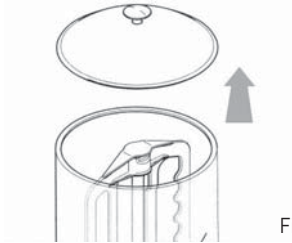

Fig. 14



Fig. 15



Fig. 16

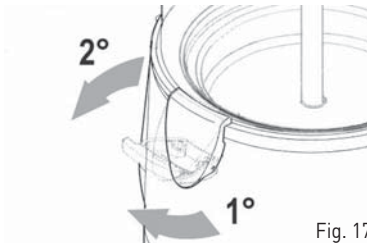

Fig. 17

Verwijder de kom correct door de volgende stappen te volgen:

- Haal het deksel van de kom;
- Schuif de mixer omhoog om deze te verwijderen. Houd de mixer in lijn met de centrale staaf tot de onderste sleuf van de mixer zelf op gelijke hoogte zit als de draaipin.
- Kantel de mixer en schuif hem omhoog, zoals afgebeeld in de afbeelding, om de mixer volledig te verwijderen.



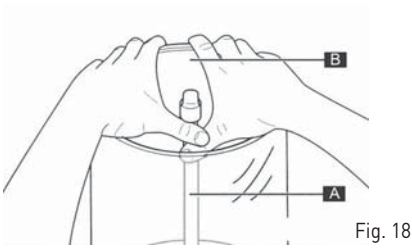

Fig. 18

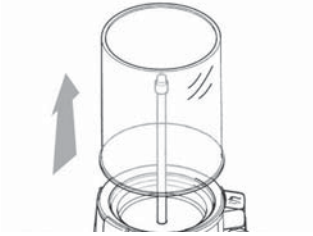

Fig. 19

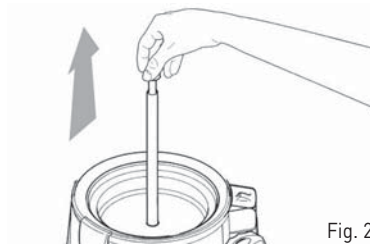

Fig. 20

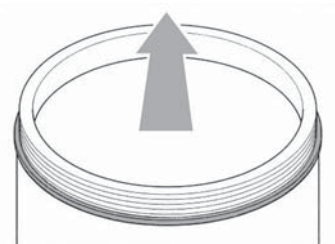

Fig. 21

- Verwijder de kom uit de behuizing door de kom, gebruik twee vingers om de kom weg te wrikken van het vaste stalen deel van de mengvijzel (A) en gebruik de andere vingers om de uitlaatrand van de kom vast te grijpen (B): Trek geleidelijk harder aan de kom tot deze eenvoudig van zijn plek kan worden gehaald;

- Schuif de kom omhoog met beide handen;

- Schuif de mengvijzel omhoog met een hand, let er daarbij op dat u de vijzel vastpakt bij de draaipin;

- Plaats de kom op een plat oppervlak en verwijder, met twee handen, de pakking door deze omhoog te schuiven in de richting van de pijl.

7.4. De kraan verwijderen



Fig. 22

Het verwijderen van de kraan is verboden als er product of andere vloeistoffen in de kom zitten.

Ga als volgt te werk om de kraan te verwijderen:

- verplaats de staaf naar de stand voor maximale afgifte;



Fig. 23

- Druk op de knop **(A)** die de kraan vastzet op het apparaat en verwijder daarna de kraan **(B)** met beide handen, zoals afgebeeld in de afbeeldingen;

7.5. De pan reinigen



Fig. 24

U moet alle onderdelen die op de pan zijn gemonteerd verwijderen.

- Verwijder eventueel product dat nog in de kom zit, zie paragraaf 7.2.;
- Verwijder de kom van het apparaat, zie paragraaf 7.3.;
- Verwijder de kraan van het apparaat, zie paragraaf 7.4.;
- Reinig het gehele oppervlak van de pan met behulp van een vochtige doek en/of niet-schurende spons;

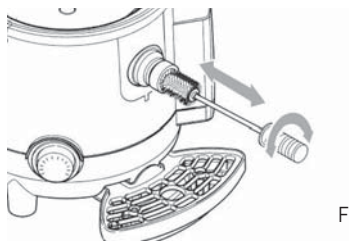

Fig. 25

- Reinig het kanaal dat de kom en de kraan verbindt met behulp van een schoonmaakborstel, zoals afgebeeld in de afbeelding;

NL



Fig. 26

- Plaats de kraan terug;
- Giet wat water in de pan;
- Gebruik de kraan om al het water uit de pan te laten weglopen en zo eventuele kleine resten in het afgiftekanaal te elimineren.



7.6. De kraan demonteren

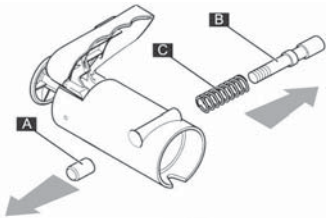

Fig. 27

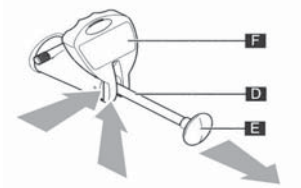

Fig. 28

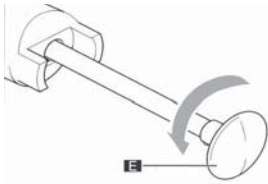

Fig. 29

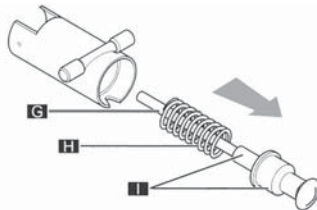

Fig. 30

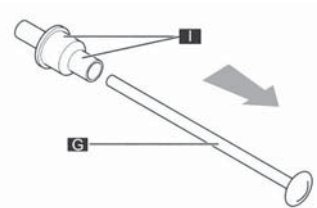

Fig. 31

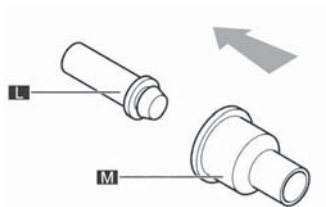

Fig. 32

Om de binnenkant van de kraan grondiger te reinigen, kunt u de kraan als volgt demonteren:

- Verwijder de kraan, volg de stappen in paragraaf 7.4;
- Plaats de kraan op een schoon, vlak oppervlak en draai daarna de schroef **(A)** die de knop vastzet op het apparaat los en verwijder de schroef. Schuif daarna de pin **(B)** en bijbehorende veer **(C)** van hun plek.

- Trek de staaf **(D)** helemaal naar buiten met de knop **(E)** en druk daarna de hendel **(F)** vanaf de onderkant naar boven tot deze uit de geleiden komt, zoals afgebeeld in de afbeelding;

- Schroef de knop **(E)** los door deze tegen de klok in te draaien terwijl u de staaf op zijn plaats houdt;

- Trek de staaf **(G)** en veer **(H)** uit het kraanlichaam (de pin/pakking-montage **(I)** schuift samen met de staaf naar buiten)

- Koppel de staaf **(G)** los van de pin/pakking-montage **(I)**;

- Demonteer door de pin **(L)** uit de pakking te trekken **(M)**.

7.7. De onderdelen wassen en desinfecteren

Alle onderdelen die eerder zijn gedemonteerd (kraan, mixer, mengvijzel, pakking en kom) moeten zorgvuldig worden gewassen en gedesinfecteerd.

U kunt deze procedure uitvoeren door als volgt te werk te gaan:

- Vul een bak met afwasmiddel en heet water met een temperatuur van 50–60°C (122–140°F);
- Was de gedemonteerde onderdelen met het reinigingsmiddel;
- Spoel af met heet water;

- Alleen reinigen met warm water en een desinfectieproduct gemaakt van natriumhypochloriet in water verdund om een actieve chlorietconcentratie van 0,02% te verkrijgen;
- Dompel de gedemonteerde onderdelen voor ongeveer 30 minuten onder in de desinfectieoplossing;
- Spoel af met schoon water;
- Reinig het deksel van de kom (zie paragraaf 7.11)
- Plaats de onderdelen op een schoon oppervlak en droog de onderdelen af.

7.8. De gewassen onderdelen monteren

Alle gewassen en gedesinfecteerde onderdelen moeten met zorg opnieuw worden gemonteerd en vervolgens worden teruggeplaatst op het apparaat, door de volgende stappen te volgen.

7.8.1. De kom monteren



Fig. 33

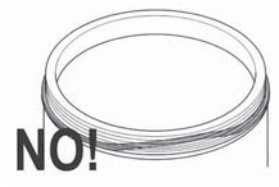

Fig. 34



Fig. 35

Waarschuwing: zorg ervoor dat de pakking juist is gemonteerd.

Fig. 33 toont een juist gemonteerde afdichting; de afdichting hecht zich hier perfect aan op de rand van de kom.

Fig. 34 toont een afdichting die niet juist is gemonteerd; hier hecht de afdichting zich niet perfect aan van de rand van de kom.

- Plaats de kom terug op zijn plaats door deze stevig naar beneden te drukken, nadat u de afdichting heeft bevochtigd met water

GEBRUIK GEEN VET OF VASELINE.

Waarschuwing: zorg ervoor dat de kom juist is geplaatst op het apparaat; een onjuist geplaatste kom zorgt ervoor dat het product uit het apparaat kan lopen; verbrandingsgevaar!



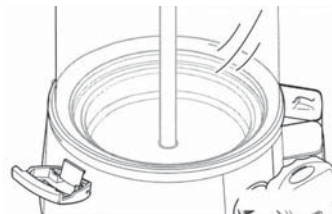

Fig. 36

Fig. 36 toont een kom die juist is gemonteerd; de kom sluit hier perfect aan op de rand van het apparaat.

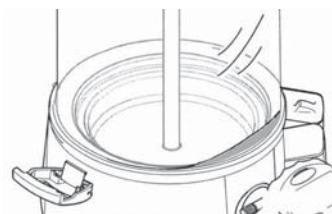

Fig. 37

Fig. 37 toont een kom die niet juist is gemonteerd; hier sluit de kom niet perfect aan op de rand van het apparaat.



Fig. 38

- Bevestig de kom op de behuizing van het apparaat met behulp van de klemmen, zoals afgebeeld in de afbeelding;



Fig. 39

- Plaats de mengvijzel op zijn plaats;

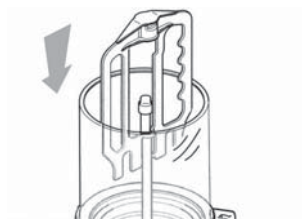

Fig. 40

- Plaats de mixer op zijn plaats door de stappen in paragraaf 7.3 in omgekeerde volgorde te volgen.

7.8.1. De kom monteren

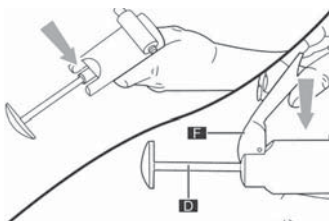

Fig. 41

Voer de stappen om de kraan te demonteren in omgekeerde volgorde uit om de kraan te monteren. De stappen voor het demonteren zijn eerder afgebeeld (Fig. 32 tot Fig. 27).

Druk, om de hendel (F) te monteren, vanuit de binnenkant tegen de staaf (D) tot de geleiders uitsteken; plaats daarna de hendel (F) en laat de staaf (D) langzaam los.

7.8.3. De kraan plaatsen

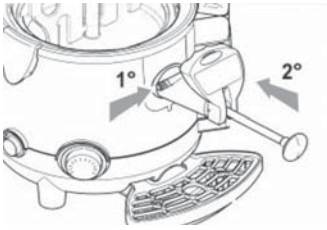

Fig. 42

Ga als volgt te werk om de kraan juist terug op zijn plaats te zetten;

- Houd de knop ingedrukt om ervoor te zorgen dat de weg vrij is;
- Plaats de kraan op zijn plaats en druk tot de drukknop terugkeert naar zijn oorspronkelijke stand.

7.9. Interne desinfectie

Waarschuwing: de thermostaat moet UITGESCHAKELD zijn.

Voer de volgende stappen uit:

- maak de desinfectieoplossing (zie paragraaf 7.7)
- vul de kom met de desinfectieoplossing;

- laat de oplossing ongeveer 30 minuten zijn werk doen;
- laat de desinfectieoplossing uit de kom lopen; Spoel daarna de kom en de binnenoppervlakken grondig af om alle resten van de desinfectieoplossing te verwijderen.

7.10. De lekbak reinigen

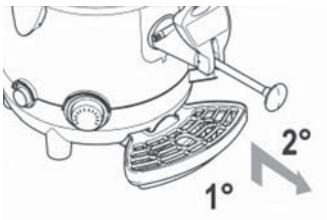

Fig. 43

De lekbak moet dagelijks worden gelegeed en gereinigd.

Opmerking: De bak moet telkens als de rode vlotter in het rooster stijgt worden gelegeed om te voorkomen dat er vloeistof uit de bak lekt.

Til de bak op en trek de bak naar buiten om hem van zijn plaats te verwijderen.

- was de bak en rooster afzonderlijk met lauw water;
- droog alle onderdelen af
- plaats het rooster terug op de bovenkant van de bak;
- plaats de bak terug op zijn plaats en druk omlaag om de bak vast te zetten aan het apparaat.



7.11. Het deksel van de kom reinigen



Fig. 44

- Verwijder het deksel van de kom van het apparaat;
- reinig het oppervlak met behulp van een vochtige doek en / of een niet-schurende spons gedrenkt in desinfectieproduct.
- spoel grondig af met behulp van schoon water.

7.12. De ketel legen

Waarschuwing: De stekker moet uit het stopcontact zijn gehaald als de ketel wordt geleegd.

Waarschuwing: De ketel mag alleen worden geleegd als de kom leeg is en het apparaat voldoende is afgekoeld.

Het water uit de ketel mag niet worden gebruikt voor het bereiden van voedsel of drank.

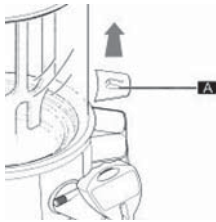

Fig. 45

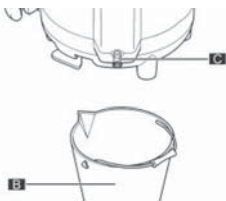

Fig. 46

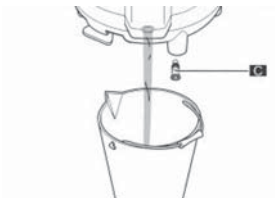

Fig. 47

Ga als volgt te werk om te ketel te legen:

- haal de stekker van het apparaat uit het stopcontact;
- Verwijder de lekbak, zoals beschreven in paragraaf 7.8;
- Verwijder de dop (A)
- plaats het apparaat op een vlak oppervlak en met de lade van de waterniveau-indicator ketel van de ketel gedraaid in de richting van de buitenste rand van het steunoppervlak.
- Plaats een bak (B) met een capaciteit groter dan 3 liter (0,8 gallons) onder de ontluchtingsdop (C);
- gebruik een muntstuk of inbussleutel om de ontluchtingsdop (C) los te schroeven
- Trek de dop (C) er met een stevige beweging uit en wacht tot al het water uit de ketel is gelopen.

7.13. De ketel reinigen en ontkalken

De ketel moet regelmatig worden ontkalkt; er wordt aanbevolen deze handeling minimaal eens per 3 maanden uit te voeren.

- volg de stappen voor afvoeren van water uit de ketel, zie paragraaf 7.11;
- plaats en bevestig de ontluchtingsdop van de ketel;
- giet water en ontkalkingsmiddel voor koffieapparaten in de ketel (volg de instructies op de verpak-

king van het ontkalkingsmiddel);

- laat de oplossing gedurende de tijd die is aangegeven in de instructies van het ontkalkingsmiddel zijn werk doen.
- laat de oplossing uit de ketel weglopen, zie paragraaf 7.11
- spoel de ketel uit met flink wat water, door de ketel te vullen en daarna te legen, zie paragraaf 6.1 en 7.11

7.14. De temperatuursensor resetten

De temperatuursensor mag alleen worden gereset door een gespecialiseerd technicus die alle handlungssequenties en het gebruik van geschikte apparatuur moet organiseren om in strikte overeenstemming met de wet te handelen.

Waarschuwing: nadat de temperatuursensor heeft ingegrepen en het apparaat heeft uitgeschakeld, is het noodzakelijk om alle product in de kom te laten weglopen en alle onderdelen te reinigen voordat

het apparaat weer in werking wordt gesteld.

Waarschuwing: voordat de temperatuursensor wordt gereset moet het apparaat worden uitgeschakeld met de daarvoor bedoelde schakelaar en moet de stekker uit het stopcontact worden gehaald. Wacht daarna tot het apparaat is afgekoeld. Het is voor de gebruiker ten strengste verboden om de waterniveau-temperatuursensor te resetten.

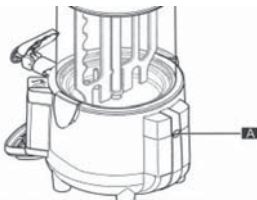

Fig. 48

Gebruik geschikt gereedschap om de beveiligingschroef los te draaien en te verwijderen:

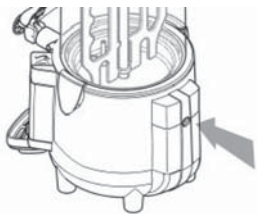

Fig. 49

Gebruik geschikt gereedschap om op de knop aan de binnenkant te drukken en de normale werking van het apparaat te herstellen.



7.15. Periodiek onderhoud

Het apparaat moet periodiek worden nagekeken (minimaal één keer per jaar) door een gespecialiseerd technicus, deze periodieke controle dient te waarborgen dat alle geïnstalleerde onderdelen en het apparaat zelf veilig gebruikt kunnen worden. Eventuele versleten onderdelen moeten worden ver-

vangen door originele reserveonderdelen.

Het is verboden om het apparaat te gebruiken als zelfs maar één van de onderdelen een defect vertoont of versleten is. Gebruikers mogen geen periodiek onderhoud uitvoeren.

8. VERWIJDERING

Elektrische en elektronische apparatuur moet worden verwijderd volgens de Europese richtlijn 2002/96/CE en in overeenstemming met de normen en voorschriften die van kracht zijn in het land waar het apparaat wordt gebruikt.

Dergelijke apparatuur mag niet worden weggegooid als normaal huishoudelijk afval, maar moet apart worden ingezameld om terugwinning en recycling van de gebruikte materialen te optimaliseren.



Alle producten zijn gemarkeerd met een doorgeslechte afvalbak, een symbool dat u aan de verplichting van gescheiden inzameling herinnert.

Correcte naleving van alle bepalingen voor de ver-

wijdering van producten aan het einde van hun levensduur levert een bijdragen aan de bescherming van het milieu.

9. PROBLEMEN OPLOSSEN

Probleem	Oorzaak	Oplossing
Warmt niet op	Geen stroom	Zorg ervoor dat het apparaat juist is aangesloten op het lichtnet
	Schakelaar in stand UIT	Zet de schakelaar in de stand AAN
	Ingrep temperatuursensor	Reset de thermische beveiliging zoals beschreven in 6.1
	Thermostaat op "0"	Stel de thermostaat juist in
Mengpeddel draait niet	Geen stroom	Zorg ervoor dat het apparaat juist is aangesloten op het lichtnet
	De aandrijfjas is niet juist geplaatst	Verwijder de as en plaats de as daarna correct zoals beschreven in paragraaf 7.5.2
	Defect motor	Neem contact op met onderhoudspersoneel
	Aan/uit-schakelaar in stand (0)	Zet de schakelaar in de stand aan
Kraan lekt	De kraan is onjuist geplaatst	Leeg het apparaat en plaats de kraan zoals beschreven in paragraaf 7.5.3
	De uitlaat en het rubber zijn vuil	Leeg het apparaat en reinig de gehele kraan grondig; plaats de kraan terug op het apparaat zoals beschreven in paragraaf 7.5.1
	De afdichtingspakking moet vervangen worden	Neem contact op met onderhoudspersoneel
Er loopt water uit de ketel	Temperatuur te hoog	Verlaag de temperatuur
	De afdichtingspakking van de niveaubuis moet vervangen worden	Neem contact op met onderhoudspersoneel
	Het waterniveau is boven de MAX-markering terwijl het apparaat op kamertemperatuur is	Laat het apparaat afkoelen en leeg de ketel tot het aangegeven niveau wordt bereikt
Er lekt product uit de onderkant van de doorzichtige kom	De kom is niet juist geplaatst	Leeg het apparaat, verwijder de kom en plaats de kom op de juiste plaats in overeenstemming met de instructies in paragraaf 7.5.2
	De afdichting moet vervangen worden	Neem contact op met onderhoudspersoneel
De thermometer toont de temperatuur niet	Batterij leeg	Vervang de batterij, zie paragraaf 7.9
	Storing sensor	Bel een gespecialiseerd technicus
Apparaat schakelt uit	Het waterniveau in de ketel is onder het minimale niveau gezakt waardoor het apparaat uitschakelt	Vul de ketel bij en neem indien er een sensor is geïnstalleerd contact op met een gespecialiseerd technicus om het apparaat te resetten
	Geen water in ketel	Vul de ketel bij en neem indien er een sensor is geïnstalleerd contact op met een gespecialiseerd technicus om het apparaat te resetten

NL

Als er storingen optreden als gevolg van andere oorzaken dan de oorzaken in deze tabel of als de voorgestelde oplossingen het probleem niet oplossen, neem dan contact op met een gespecialiseerd technicus



10. EENVOUDIG BEDRADINGSDIAGRAM

115 volt-model

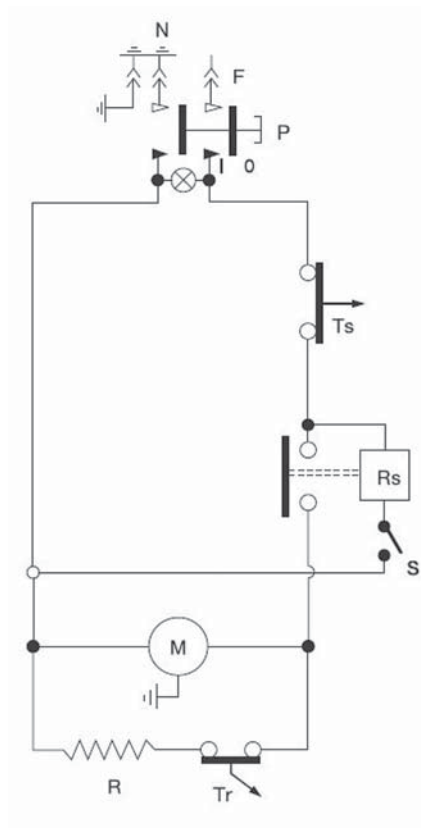

230 volt-model

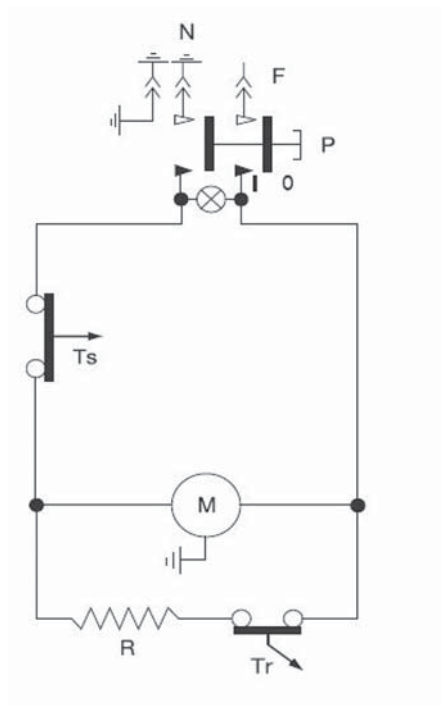

Item	Beschrijving
P	Hoofdstroomschakelaar
Rs	Sensorrelais ketel
S	Watersensor ketel
Ts	Veiligheidsthermostaat
M	Motor van mixer
Tr	Regelthermostaat
R	Verwarmingselement

Item	Beschrijving
P	Hoofdstroomschakelaar
Ts	Veiligheidsthermostaat
M	Motor van mixer
Tr	Regelthermostaat
R	Verwarmingselement

